



Aufbauhilfe METTLER Aufnahmetisch 240x130 cm

Wir danken Ihnen für das Vertrauen, dass Sie uns mit dem Kauf dieses Produktes entgegengebracht haben. Da unser Aufnahmetisch nicht in zusammengebautem Zustand geliefert wird, haben wir für unsere Kunden diese kleine Aufbauhilfe zusammengestellt. Wir denken, dass ein zügiger Zusammenbau somit kein Problem darstellen dürfte, und wünschen Ihnen viel Spaß und gute Aufnahmen. Heben Sie diese Bauanleitung gut auf!

Ihr BEST of TECHNIC Team







Benötigtes Werkzeug:







Zum Aufbau des Tisches benötigen Sie lediglich zwei Imbusschlüssel, welche im Lieferumfang enthalten sind.

Lieferumfang:

Überprüfen Sie zunächst den Lieferumfang des Aufnahmetisches auf Vollständigkeit. Alle unten aufgeführten Komponenten werden zum Aufbau benötigt.

Übersicht: Im Lieferumfang enthaltene Bauteile:

Nr. 1:	2x Stangen unten links und rechts mit je 1 Rolle 
Nr. 2	3x Querstangen 
Nr. 3	2x senkrechte Stangen hinten mit Neigungsverstellung für Tischplatte 
Nr. 4	2x senkrechte T-Stange vorne 
Nr. 5	2x gebogene Stange vorne mit Falz für Tischplatte 

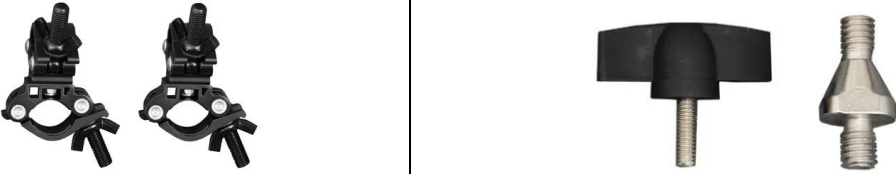
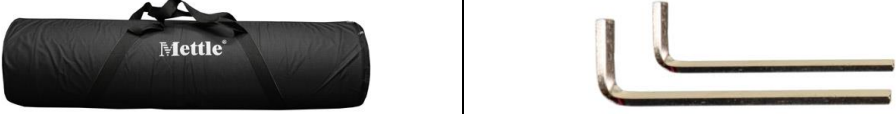
<p>Nr. 6</p>	<p>2x hintere Seitenstangen links und rechts mit Falz für Tischplatte</p> 
<p>Nr. 7</p>	<p>1x Querstange vorne mit Falz für Tischplatte</p> 
<p>Nr. 8</p>	<p>1x Querstange hinten für hochklappbaren Tischrücken</p> 
<p>Nr. 9</p>	<p>2x Stange für Tischauflage hinten links und rechts</p> 
<p>Nr. 10</p>	<p>1x Unter-Tisch Querstange</p> 
<p>Nr. 11</p>	<p>1x dünne Querstange für hochklappbare Tischauflage</p> 
<p>Nr. 12</p>	<p>Nr. 13 Schrauben</p> 
<p>Nr. 14</p>	<p>Nr. 15 Imbusschlüssel</p> 

Hinweise zum Zusammenbau:

Wenden Sie keine Gewalt beim Zusammenbau an! Die Abbildungen zeigen Ihnen anhand der **Nummern**, wo die einzelnen Teile des Aufnahmetisches verbaut werden. Beginnen Sie mit dem Untergestell. Benutzen Sie den Imbusschlüssel (**Nr. 15**) zum Festdrehen der in den Rohren liegenden Sechskantschrauben. Durch das Festdrehen (Drehen im Uhrzeigersinn) spannen Sie die Rohre fest. Dort wo keine Sechskantschrauben in den Rohren integriert sind, nutzen Sie bitte die Flügelschrauben (**Nr. 13**).

SCHRITT 1:

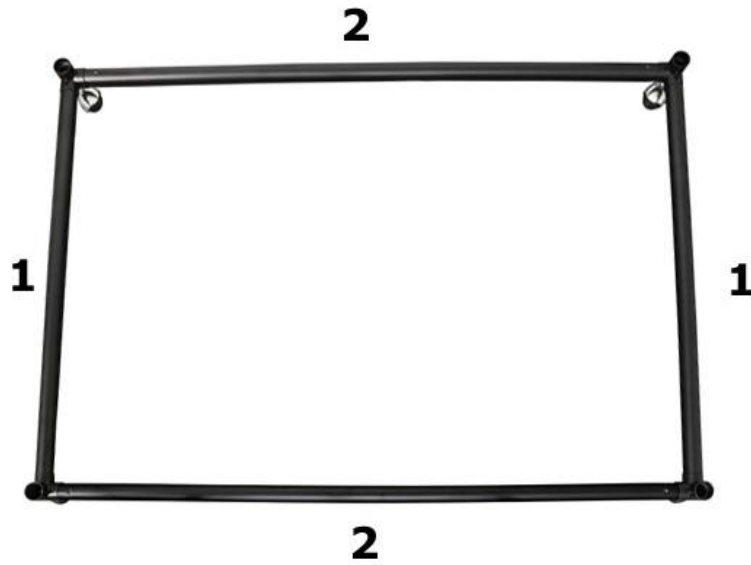

SCHRITT 2:

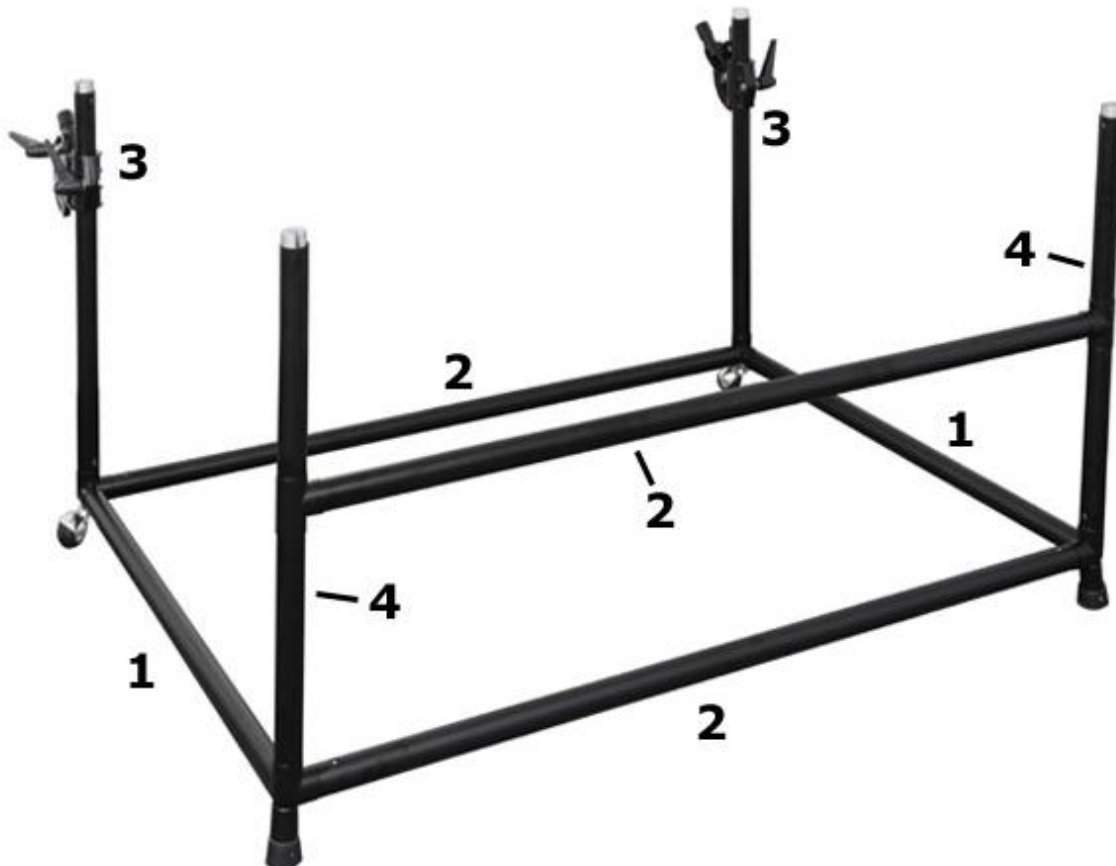

Als nächstes ergänzen Sie links und rechts die oberen seitlichen Stangen mit dem Falz (Nr. 9) zur Aufnahme der Tischplatte und befestigen vorne die gebogenen Stangen mit Falz (Nr. 5).

SCHRITT 3

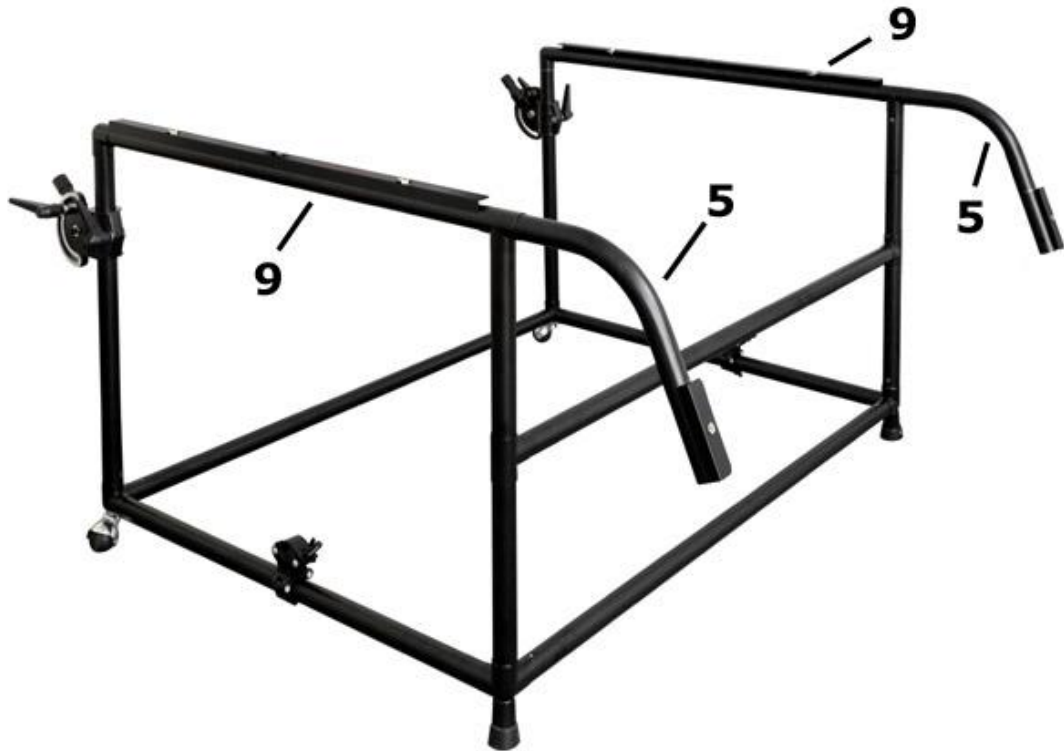

SCHRITT 4:

Anschließend befestigen Sie die Unter-Tisch-Querstange (Nr. 10) mit den beiden Verbindungsklemmen (Nr. 12) sowie die vordere Querstange mit Falz (Nr. 7).

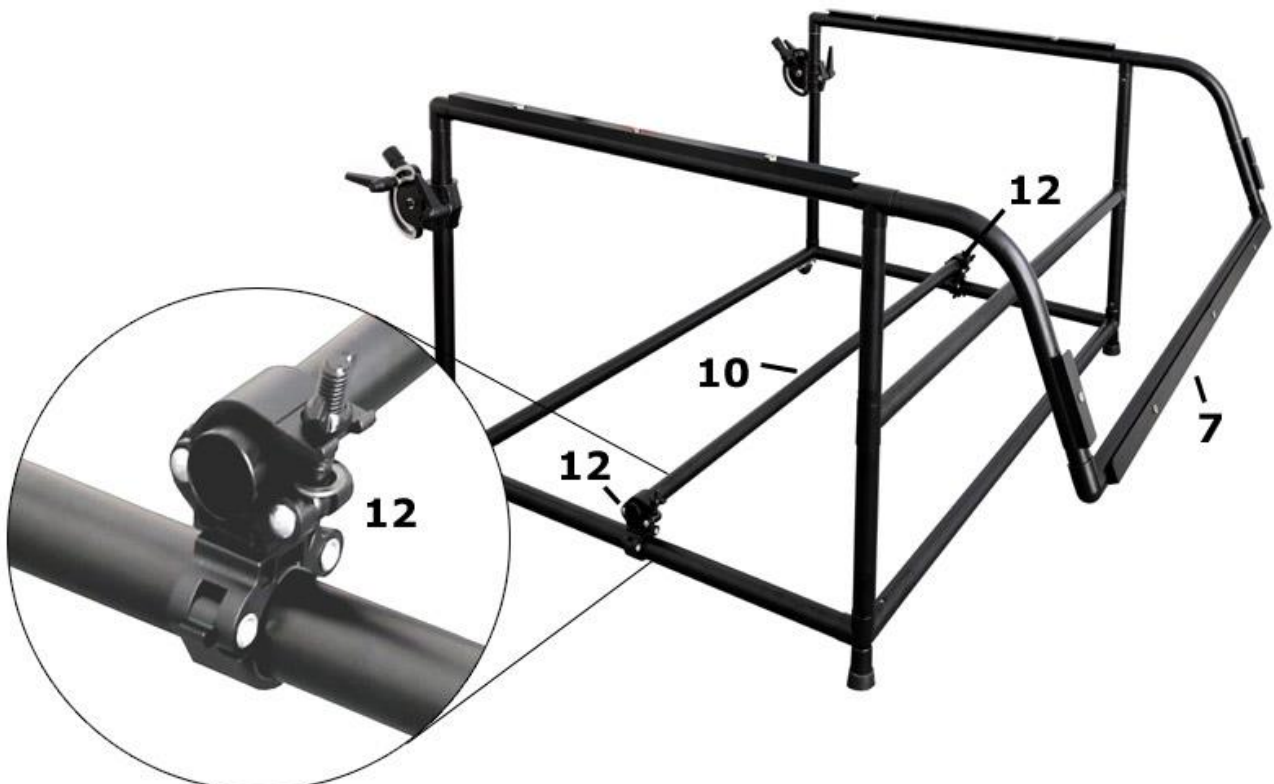

Schließlich folgt noch der hintere klappbare Teil für die Aufnahme der Tischplatte (**Nr. 6** und **Nr. 8**) Mit dem Einbau der dünnen Querstange (**Nr. 11**) ist der Aufbau des Tischgestells beendet.

SCHRITT 5:

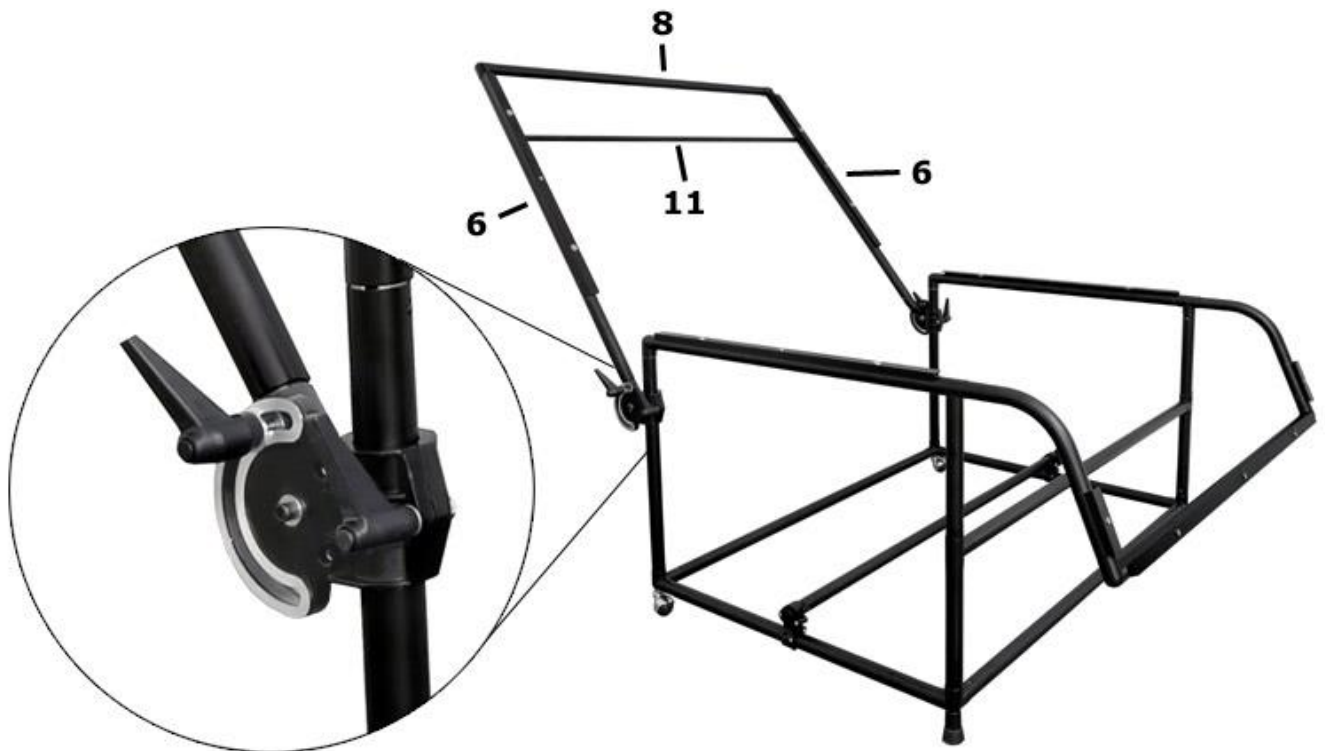

Fertig aufgebautes Tisch-Gestell

Der Rückenteil des Tisches läßt sich in der Neigung über die seitlich angebrachten Spannhebel verstellen (siehe Bild oben).

Die opake Tischplatte ist nach dem Auspacken zunächst etwas stark gerollt. Es ist deshalb empfehlenswert die Platte 1 bis 2 Tage auf den Boden zu legen und ggfs. an den Enden mit einem geeigneten Gegenstand zu beschweren.



Die Montage der Tischplatte ist am einfachsten wenn man diese mit zwei Personen zunächst in den Falz der beiden oberen seitlichen Stangen (**Nr. 9**) des Tischgestells und dann in den Falz des neigbaren hinteren Rückenteils (**Stangen Nr. 6**) einfädelt. Um das Einfädeln zu erleichtern sollte das Rückenteil nicht zu steil gestellt werden. Anschließend kann die Platte in den vorderen Tisch-Teil (**Stangen 5 und 7**) eingeschoben werden. Um die Tischplatte zu fixieren

und deren Stabilität zu erhöhen, muss im letzten Schritt die Tischplatte mit den mitgelieferten Flügelmuttern fixiert werden. Zubehör (nicht im Lieferumfang sofern nicht anders angegeben) wie Reflektoren, Schwanenhälse oder Studioluchten können mit Hilfe der doppelseitigen Schrauben (Nr. 14) an den seitlich vorhandenen Gewindeaufnahmen befestigt werden.